



ダイケン玄関収納

耐震ロック

取扱説明書
お客様用

ダイケン玄関収納をご愛用頂き、ありがとうございます。

耐震ロックを取り付けされる前に必ずこの説明書をご一読頂き、安全で確実な作業をして下さい。



注意

- 本体を分解しないでください。
故障の原因となり、振動（地震など）時にロックが作動しなかったり、通常使用時に支障をきたすことがあります。
- 耐震ロックを取り付ける前に作動の確認を行ってください。
- 耐震ロックを取り付ける前に玄関収納本体が水平に設置されているか確認してください。
玄関収納本体が傾いた状態で取り付けると、ロック機構が作動し扉が開けられなくなる恐れがあります。

1 各部の名称

受座

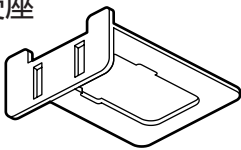

本体

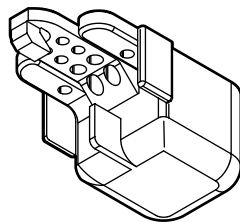

2 部品表

組み立て前に部品数を確認してください。

| 部品名 | 数量 | 備考 |
|------|----|--------------|
| 本体 | 4 | |
| 受座 | 4 | |
| 取付ネジ | 16 | ナベビス3.5×16mm |

3 施工の前に（取り付け前の注意点）

- 取り付けの際は以下の工具をご用意ください。
 - 電動ドリルまたは手回しドライバー
 - メジャー等測定機器
- 耐震ロックを取り付ける前に扉の調整を行ってください。
 - 玄関収納本体と扉が正しい位置にないまま取り付けると、取り付け後の扉の調整ができなくなったり、調整後の通常使用時に支障をきたす恐れがあります。
- 耐震ロックを取り付ける前に作動の確認を行ってください。
 - 本製品の作動の確認を行わずに取り付けると、本製品の不良により通常使用時に支障をきたしたり、振動（地震など）時にロックが作動しない恐れがあります。
- 耐震ロックを取り付ける前に玄関収納本体が水平に設置されているか確認してください。
 - 玄関収納本体が傾いた状態で取り付けると、ロック機構が作動し扉が開けられなくなる恐れがあります。

4 取り付け寸法図

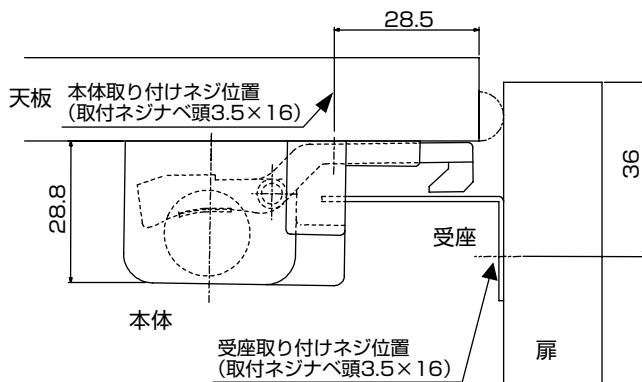

<片開きの場合>

平面図

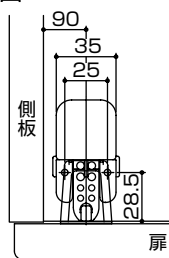

正面図

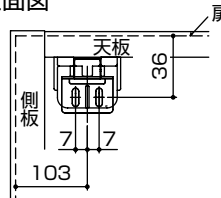

<両開きの場合>

平面図

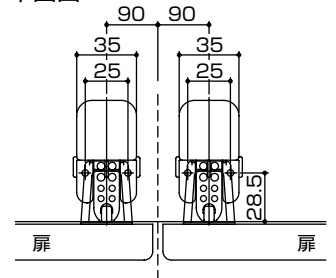

正面図

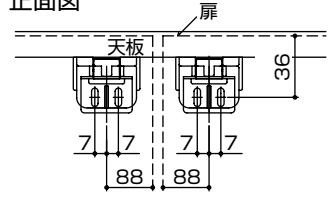

- ※ 受座の調整幅は、上下3.5mmずつです。
- ※ 受座と本体の、左右のズレ許容差は±4.5mmです。
- ※ 受座の取付位置は、受座長穴の中心を示しています。

5 取付け方法

1 本体の取付け

4. 取付け寸法図に従い、耐震ロック本体をボックス天板に指定の取付ネジで取付けてください。

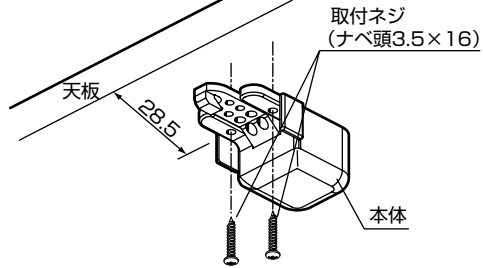

2 受座の取付け

4. 取付け寸法図に従い、受座を扉裏面に指定の取付ネジで取付けてください。

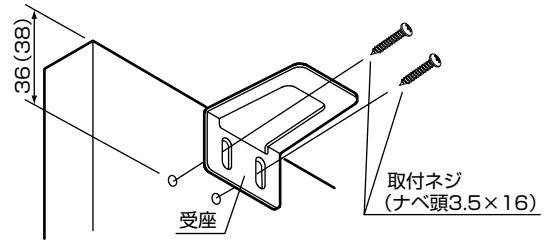

※取付け寸法図の受座取付け位置は、受座の長穴の中心を示していますので、取付けビスが長穴の中心になるように締め付けてください。



注意

ネジを締めるときに、インパクトドライバー等で締めないでください。ネジを強く締めすぎると空回りして、適正なネジ保持力がでない恐れがあります。

【扉開放防止部品の作動状況】

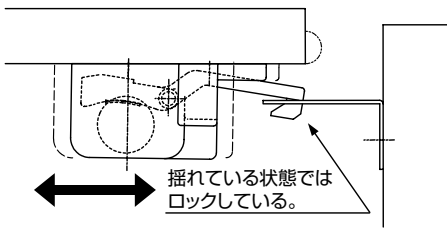

【ロック状態】

キャビネットが揺れている状態では、内部のボールの動きにより本体のロック部品が下がった状態を維持しているのでロック状態が解除されません。

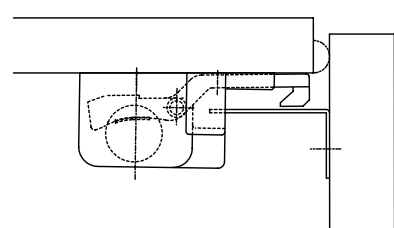

【ロック解除状態】

揺れが止まり、内部のボールが止まると、ロック部品は自然と上がるので、扉を閉めた状態にしておけばロックが解除されます。

6 調整方法

1 奥行き方向の調整

扉を前後に調整した場合は、受座開口部奥行き方向の許容差が+4mm、-6mmありますので、調整の必要がない場合がほとんどです。

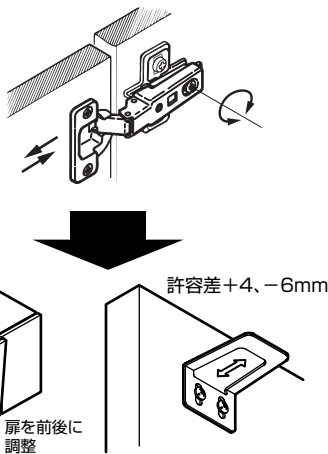

2 左右方向の調整

扉を左右に調整した場合は、受座開口部幅方向の許容差が、±4.5mm有りますので普通は調整の必要がありませんが、扉の左右調整をやり直すか、受座をずらして取り付け直して下さい。

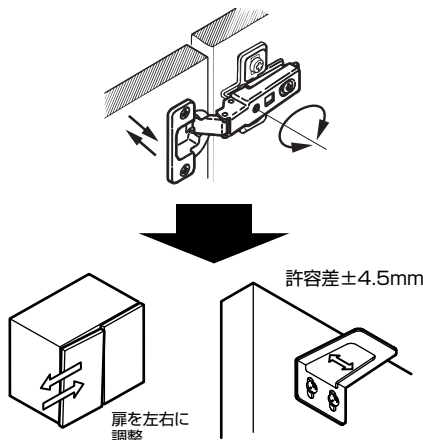

3 上下方向の調整

扉を上下に調整した場合は、受座の固定ビスをゆるめて、受座を上下に動かして調整して下さい。また、扉を閉めたときに受け座がロックしてしまう時は、受け座を少し下に下げて固定して下さい。

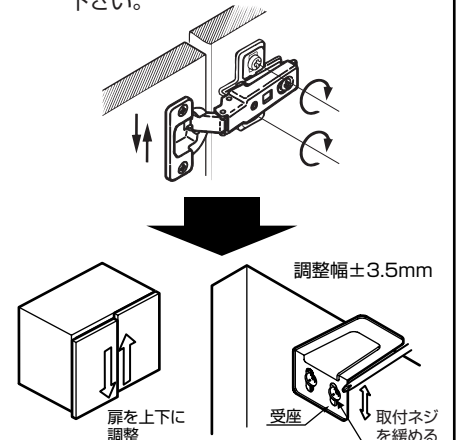

大建工業株式会社

製品のお問合せ・ご相談は
DAIKENお客様センター
☎ 0120-787-505

お取り付けに関する御問合せは
☎ 0120-118-633

【営業日】 平日 9:00~17:00
【休業日】 土日祝・年末年始・お盆
<http://www.daiken.jp/>

株式会社スマイルアップ
【営業日】 平日 9:00~17:00
【休業日】 土日祝・年末年始・お盆